

3.0t/3.5t/3.8t A系列内燃叉车门架配置表 (充气胎)

门架类型	门架名称	最大起升高度	门架高度						自由起升高度				前悬距		门架角度	起重量						
			门架收进高度		门架伸出高度				无挡货架		带标准挡货架		前/后	500mm 载荷中心距								
					无挡货架		带标准挡货架							单轮			双轮					
			mm		mm		mm		mm		mm		mm			3.0t	3.5t	3.8t	3.0t	3.5t	3.8t	
		mm		3.0t	3.5/3.8t	3.0t	3.5/3.8t	3.0t	3.5/3.8t	3.0t	3.5/3.8t	3.0t	3.5/3.8t	3.0t	3.5/3.8t	(°)	kg	kg	kg	kg	kg	kg
二级 宽视野门架	A30/35M250	2500	1805	1920	3185	3295	3640	3640	145	150	145	150	480	490	6/12	3000	3500	3800	3000	3500	3800	
	A30/35M270	2700	1905	2020	3385	3495	3840	3840	145	150	145	150	480	490	6/12	3000	3500	3800	3000	3500	3800	
	A30/35M300	3000	2055	2170	3685	3795	4140	4140	145	150	145	150	480	490	6/12	3000	3500	3800	3000	3500	3800	
	A30/35M330	3300	2205	2320	3985	4095	4440	4440	145	150	145	150	480	490	6/12	3000	3500	3800	3000	3500	3800	
	A30/35M350	3500	2305	2420	4185	4295	4640	4640	145	150	145	150	480	490	6/12	3000	3500	3700	3000	3500	3700	
	A30/35M360	3600	2405	2470	4285	4395	4740	4740	145	150	145	150	480	490	6/12	3000	3500	3700	3000	3500	3700	
	A30/35M400	4000	2655	2720	4685	4795	5140	5140	145	150	145	150	480	490	6/12	2850	3250	3550	3000	3500	3700	
	A30/35M430	4300	2805	2870	4985	5095	5440	5440	145	150	145	150	480	490	6/6	2700	3000	3200	2900	3400	3600	
	A30/35M450	4500	2905	2970	5185	5295	5640	5640	145	150	145	150	480	490	6/6	2550	2850	3100	2850	3350	3550	
	A30/35M480	4800	3055	3120	5485	5595	5940	5940	145	150	145	150	480	490	6/6	2250	2450	2800	2550	2950	3150	
A30/35M500	5000	3155	3220	5685	5795	6140	6140	145	150	145	150	480	490	6/6	2100	2300	2600	2400	2800	3100		
二级 全自由提升门架	A30/35U250	2500	1880	1990	3260	3355	3645	3655	1120	1140	735	845	480	485	6/12	3000	3500	3800	3000	3500	3800	
	A30/35U270	2700	1980	2090	3460	3555	3845	3855	1220	1240	835	945	480	485	6/12	3000	3500	3800	3000	3500	3800	
	A30/35U300	3000	2090	2190	3770	3845	4155	4145	1330	1340	945	1045	480	485	6/12	3000	3500	3800	3000	3500	3800	
	A30/35U330	3300	2240	2390	4070	4155	4455	4455	1480	1540	1095	1245	480	485	6/12	3000	3500	3800	3000	3500	3800	
	A30/35U360	3600	2390	2550	4370	4455	4755	4755	1630	1700	1245	1405	480	485	6/12	3000	3500	3700	3000	3500	3700	
	A30/35U400	4000	2590	2750	4770	4855	5155	5155	1830	1900	1445	1605	480	485	6/12	2850	3250	3550	3000	3500	3700	
三级 全自由提升门架	A30/35N400	4000	2005	2105	4780	4855	5155	5155	1235	1260	860	960	490	505	6/6	2700	3000	3200	2900	3400	3600	
	A30/35N430	4300	2105	2205	5080	5155	5455	5455	1335	1360	960	1060	490	505	6/6	2550	2850	3200	2850	3350	3600	
	A30/35N450	4500	2175	2275	5335	5355	5705	5655	1405	1430	1030	1130	490	505	6/6	2400	2700	3100	2700	3200	3550	
	A30/35N480	4800	2275	2375	5580	5655	5955	5955	1505	1530	1130	1230	490	505	6/6	2250	2450	2800	2550	2950	3150	
	A30/35N500	5000	2340	2440	5780	5855	6155	6155	1570	1595	1195	1295	490	505	6/6	2100	2300	2600	2400	2800	3100	
	A30/35N550	5500	2505	2605	6280	6355	6655	6655	1735	1760	1360	1460	490	505	3/6	1650	1800	2050	2250	2550	2800	
	A30/35N600	6000	2725	2770	6780	6855	7155	7155	1955	1925	1580	1625	490	505	3/6	1200	1300	1550	2100	2300	2550	
	A30/35N650	6500	2900	3000	7280	7355	7655	7650	2130	2155	1755	1850	490	505	3/6	\	\	\	1950	2050	2300	
A30/35N700	7000	3105	3170	7780	7855	8155	8150	2335	2325	1960	2125	490	505	3/6	\	\	\	1800	1850	2050		

- 带内置侧移时起重量减100kg, 带外置侧移起重量减200kg。
- 3-3.8t可选配三级7.5米、8米门架。

ELECTRIC
杭州叉车·仓储车
WAREHOUSE FORKLIFT



A系列1.0/1.5/1.75/2.0/2.5/3.0/3.5/3.8吨 内燃叉车



舒适安全清洁环保
Comfort and safety Clean energy and Environment.

先进高效稳定可靠
Advanced and efficient Reliable and stable

杭叉集团股份有限公司
HANGCHA GROUP CO.,LTD

400-884-7888
www.zjhc.cn

- 地址: 浙江临安经济开发区东环路88号
- 邮编: 311305
- 总机: 0571-88130499 88926666
- 电话: 0571-88131983
- 传真: 0571-88131772
- 网站: www.zjhc.cn
- 邮箱: sales@zjhc.cn

杭叉及其组合均为杭叉集团股份有限公司的注册商标, 任何形式仿冒都将受到法律的制裁。
为确保产品品质, 请选购正规渠道提供的整车、配件及服务。
请就近与杭叉集团股份有限公司的子公司、授权的经销商联系, 以便取得更新的有关产品和服务的信息。
杭叉集团股份有限公司版权所有, 所注参数修改不另作通知, 照片仅供参考。

杭叉集团股份有限公司
HANGCHA GROUP CO.,LTD

A系列是杭叉采用国际先进技术、在原有产品基础上，自主开发的全新系列内燃平衡重式叉车，通过对外观造型、安全性、舒适性及可靠性的全面升级，使整车性能较原有产品有了大幅度提高。

● **外观**

- 采用最新的外观设计方法，整车线条流畅，富有动感，符合最新外观设计潮流。
- 整车外观简洁，外露零件均采用金属件，牢固可靠。

● **安全**

- 采用长轴距设计使整车的纵向稳定性更好，相同起升高度起重量平均较原有叉车有很大的提高，同时减小后桥负荷，延长了转向轮胎的寿命。
- 护顶架后腿加粗提高了护顶架的安全性能，确保操作员安全。
- 标准车配置机罩安全锁扣，保证了操作员的安全。

● **舒适**

- 采用与R系列一样的人机工程技术，方向盘尺寸更小、腿部空间及上车空间更大，增大操作视野，大大提高了操作舒适性，减少了操作员的疲劳强度。
- 前底板采用整体插销结构，无需工具就能打开，大大提高日常保养及维修方便性。
- 采用整体式发动机机罩，增强机罩刚度，同时减少噪音。

● **可靠**

- 发动机进气管采用高位独立通道，有效防止灰尘吸入。
- 护顶架后腿加粗增加了发动机进气量，减少进气阻力，使发动机燃烧更充分，延长发动机寿命。
- 大容量铝质管带式散热器、优化的散热通道，进一步提高整车的散热能力，确保发动机可靠工作。
- 驱动桥、转向桥桥体采用整体铸造成型，大大提高整车可靠性。

结构

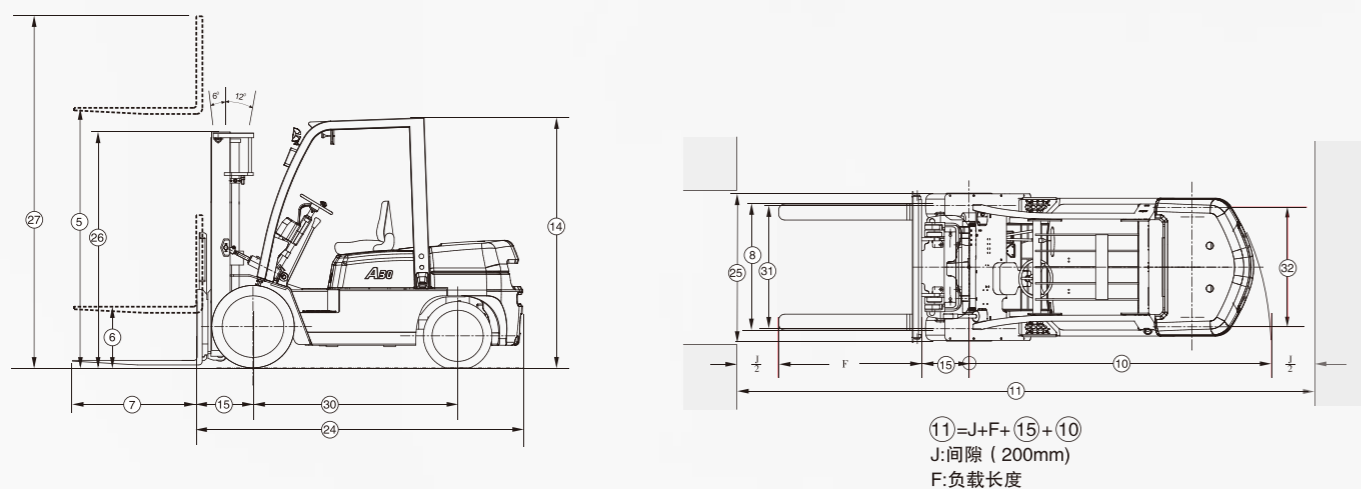

标准配置

- 上下车防护踏板
- 空气滤清器
- 液压油标尺
- 牵引装置
- 升起油路限速阀
- 全液动力转向
- 二级超宽视野门架
- 标准货叉
- 升起和倾斜操纵杆
- 方向盘可调装置
- 大型橡胶踏板垫
- 上车把手
- 护顶防雨罩
- 后视镜
- 文件夹
- 油量表
- 预热提示
- 发动机油压报警
- 空挡安全开关
- 标准护顶架
- 变速箱油标尺 (液力传动)
- 高性能轮胎
- 标准挡货架
- 高位进气装置
- 液压油吸油滤芯
- 倾斜油路自锁阀
- 拉索式停车制动
- 电喇叭
- 茶杯架
- 前工作灯
- 倒车蜂鸣器
- II (III) 级货叉架
- 计时表
- 负载安全阀
- 发动机罩气弹簧
- 充电提示
- 油冷却器 (液力传动)
- 随车工具箱
- 水温表
- 变速箱油温报警 (液力传动)
- 标准座椅
- 二片式多路阀
- LED前小灯及后组合灯
- 集成电器盒
- 电熄火
- 油水分离器
- 电动输油泵
- 发动机故障提示

选用装置和附件

- 倾斜缸护套
- 双驱动轮
- 驾驶室
- 高位排气装置
- 用户指定颜色
- 驾驶室暖风机
- 后工作灯
- LED工作灯
- 双层隔热垫及机罩皮套
- 布驾驶室
- 散热器网罩
- 实心轮胎
- 着色轮胎 (白/绿)
- 中位排气装置
- 排气防火装置
- 悬挂座椅
- 排气净化装置
- 机罩加锁
- 全浮液力变速箱 (电换向)
- 里程表
- 辅助液压阀组件
- 灭火器
- 铜水箱
- 后扶手带喇叭按钮
- 配重网罩
- 高低护顶架
- 警灯
- 前后灯保护框
- 高速变速箱
- 电源总开关
- 风扇保护装置
- 速度限制报警器
- 双空滤器
- 带安全带座椅
- 燃油箱盖加锁
- 速度表

选配属具

- 纸卷夹
- 旋转平抱夹
- 载荷稳定器
- 多用桶夹
- 软包夹
- 油桶夹
- 斜翻夹
- 起重臂
- 串杆
- 称重系统
- 侧移叉
- 旋转叉
- 货叉加长套
- 载荷推出器
- 纸箱夹
- 推位器
- 铲斗
- 吊钩
- 加长货叉

门架特殊装置

- 二级宽视野全自由门架
- 三级宽视野全自由门架
- 特殊二级宽视野门架
- 加宽货叉架
- 特殊货叉

发动机配置表

发动机型号	新柴4D32G31
发动机代号	G52
动力形式	柴油
功率 (kW/r/min)	36.8/2500
扭矩 (N·m/r/min)	186/1600-1800
排量 (mL)	3168

载荷曲线

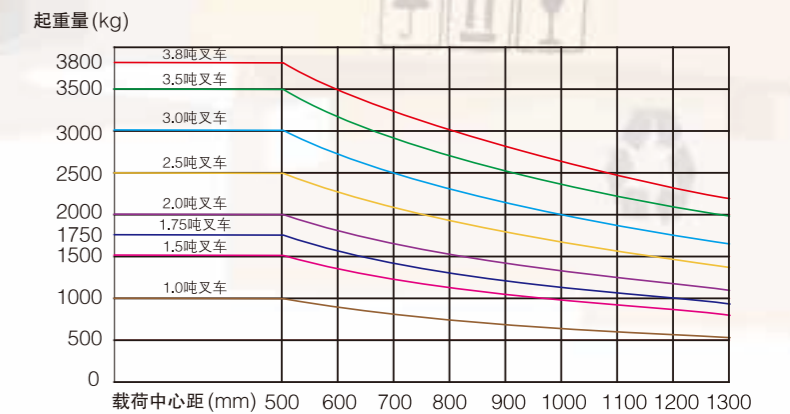



● 全新超宽视野门架提供了无比优越的视野，使操作更快、更安全。



● 全新的集成电器盒，方便保养和维修。



● 外形美观的茶杯架及笔筒。



● 采用直径较小方向盘，减少了操作员的疲劳强度。



● 机罩上带文件夹，方便使用。



● 先进的人机工程技术，大幅度改善了操作舒适性。



● 增大腿部操作空间及降低上车踏板高度。

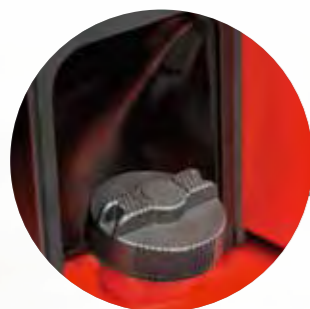

● 外观简洁金属冲压件的燃油盖罩。



● 整体式发动机机罩及配置安全锁扣。



● 发动机进气管采用高位独立通道，有效防止灰尘吸入。

SAFETY ● 安全
EFFECTIVE ● 高效
COMFORTABLE ● 舒适
CREDIBLE ● 可靠

内燃叉车性能参数表

制造商		杭叉集团																		
概要	1	型号、规格	CPC(D)10-AG50		CPC(D)15-AG50		CPC(D)18-AG50		CPC(D)20-AG51		CPC(D)25-AG51		CPC(D)30-AG51		CPC(D)35-AG51		CPC(D)38-AG51			
	2	额定起重量	kg	1000	1500	1750	2000	2500	3000	3500	3800									
特性	3	载荷中心	mm	500	500	500	500	500	500	500	500									
	4	动力形式	柴油	柴油	柴油	柴油	柴油	柴油	柴油	柴油	柴油									
尺寸	5	最大起升高度	mm	3000	3000	3000	3000	3000	3000	3000	3000									
	6	自由起升高度	mm	155	155	155	140	140	145	150	150									
重量	7	货叉尺寸 长/宽/高	mm	920x100x35	920x100x35	920x100x35	1070x122x40	1070x122x40	1070x122x45	1070x122x50	1070x122x50									
	8	货叉外侧间距	mm	226-970	226-970	226-970	260-1020	260-1020	290-1100	290-1100	290-1100									
驱动	9	门架倾角 前/后	(°)	6/12	6/12	6/12	6/12	6/12	6/12	6/12	6/12									
	10	最小转弯半径	mm	1950	1995	2025	2170	2240	2400	2420	2420									
性能	11	最小直角堆垛通道宽度 (不含货叉及间距)	mm	2355	2400	2435	2640	2710	2880	2905	2905									
	12	离地间隙[空载]	最小	mm	115	115	115	105	105	130	130									
13	轴距中心		mm	145	145	145	150	150	175	175	175									
性能	14	安全架高度	mm	2110	2110	2110	2120	2120	2150	2150	2150									
	15	前悬距	mm	405	405	410	470	470	480	485	485									
性能	16	最大行驶速度 [前进][空载]	机械	km/h	14.5	/	14.5	/	14.5	/	19	/	19	/	20	/	20	/	20	/
	17		液力	km/h	/	14.5	/	14.5	/	14.5	/	19	/	19	/	20	/	20	/	20
性能	18	最大牵引力[满载]	机械	N	16300	/	16300	/	16300	/	17150	/	17150	/	16300	/	16300	/	16300	/
	19		液力	N	/	19500	/	19500	/	19500	/	21300	/	21300	/	20300	/	20300	/	20300
性能	20	最大爬坡度[满载]	机械	%	20	/	20	/	20	/	20	/	20	/	20	/	15	/	15	/
	21		液力(2km/h)	%	/	20	/	20	/	20	/	20	/	20	/	20	/	20	/	15
性能	22	起升速度[满载]	mm/s	500	500	500	580	580	460	380	380									
	23	下降速度[满载]	mm/s	450	450	450	500	500	500	500	500									
尺寸	24	至叉面长度	mm	2245	2290	2325	2550	2635	2780	2815	2815									
	25	全宽	mm	1080	1080	1080	1155	1155	1225	1225	1225									
尺寸	26	门架收进高度	mm	1995	1995	1995	1995	1995	2055	2170	2170									
	27	门架伸出高度	mm	3955	3955	3955	4045	4045	4140	4140	4140									
底盘	28	前轮	6.50-10-10PR	6.50-10-10PR	6.50-10-10PR	7.00-12-12PR	7.00-12-12PR	28x9-15-12PR	28x9-15-12PR	28x9-15-12PR	28x9-15-12PR									
	29	后轮	5.00-8-10PR	5.00-8-10PR	5.00-8-10PR	6.00-9-10PR	6.00-9-10PR	6.50-10-10PR	6.50-10-10PR	6.50-10-10PR	6.50-10-10PR									
底盘	30	轴距	mm	1475	1475	1475	1665	1665	1760	1760	1760									
	31	轮距	前	mm	890	890	890	965	965	1005	1005									
32	后		mm	900	900	900	971.5	971.5	973.5	973.5	973.5									
重量	33	总重	kg	2300	2600	2830	3440	3765	4270	4555	4755									
	34	桥荷分配	满载 前/后	kg	2940/360	3590/510	4075/505	4815/625	5530/735	6480/790	7195/860	7595/960								
35	空载 前/后		kg	1290/1010	1170/1430	1190/1640	1640/1800	1560/2205	1765/2505	1890/2665	1890/2865									
驱动	36	电瓶	电压/容量	V/Ah	12/60	12/60	12/60	12/90	12/90	12/90	12/90									
	37	发动机	型号	4N23G31	4N23G31	4N23G31	4D27G31	4D27G31	4D27G31	4D27G31	4D27G31									
38	额定功率		kW/r/min	30/2500	30/2500	30/2500	36.8/2500	36.8/2500	36.8/2500	36.8/2500	36.8/2500									
39	最大扭矩		Nm/r/min	131/1700-1900	131/1700-1900	131/1700-1900	156/1800-2000	156/1800-2000	156/1800-2000	156/1800-2000	156/1800-2000									
40	排量		mL	2270	2270	2270	2670	2670	2670	2670	2670									
41	油箱容积		L	50	50	50	60	60	70	70	70									
驱动	42	传动	产地	中国	中国	中国	中国	中国	中国	中国	中国									
	43		类型	机械	液力	机械	液力	机械	液力	机械	液力	机械	液力	机械	液力	机械	液力			
44	档位 前进/后退		2/2	1/1	2/2	1/1	2/2	1/1	2/2	1/1	2/2	1/1	2/2	1/1	2/2	1/1				
45	换挡方式		机械	机液	机械	机液	机械	机液	机械	机液	机械	机液	机械	机液	机械	机液				
46	工作压力	属具	MPa	14.5	14.5	14.5	17.5	17.5	17.5	17.5	17.5									

1.0t/1.5t/1.75t A系列内燃叉车门架配置表 (充气胎)

门架类型	门架名称	最大起升高度	门架高度				自由起升高度		前悬距		门架角度	起重量					
			门架收进高度	门架伸出高度		无挡货架	带标准挡货架	1.0t/1.5t	1.75t	前/后		500mm 载荷中心距					
				无挡货架	带标准挡货架						1.0t	1.5t	1.75t	1.0t	1.5t	1.75t	
二 宽视野门架	A15/18M200	2000	1495	2565	2955	155	155	405	410	6/12	1000	1500	1750	1000	1500	1750	
	A15/18M250	2500	1745	3065	3455	155	155	405	410	6/12	1000	1500	1750	1000	1500	1750	
	A15/18M270	2700	1845	3265	3655	155	155	405	410	6/12	1000	1500	1750	1000	1500	1750	
	A15/18M300	3000	1995	3565	3955	155	155	405	410	6/12	1000	1500	1750	1000	1500	1750	
	A15/18M330	3300	2145	3865	4255	155	155	405	410	6/12	1000	1500	1750	1000	1500	1750	
	A15/18M350	3500	2245	4065	4455	155	155	405	410	6/12	1000	1500	1750	1000	1500	1750	
	A15/18M360	3600	2345	4165	4555	155	155	405	410	6/12	1000	1500	1750	1000	1500	1750	
	A15/18M400	4000	2595	4565	4955	155	155	405	410	6/12	950	1400	1650	1000	1500	1750	
	A15/18M430	4300	2745	4865	5255	155	155	405	410	6/6	900	1300	1550	950	1400	1650	
	A15/18M450	4500	2845	5065	5455	155	155	405	410	6/6	850	1250	1450	900	1350	1550	
	A15/18M480	4800	2995	5365	5755	155	155	405	410	6/6	750	1100	1250	800	1200	1350	
	A15/18M500	5000	3095	5565	5955	155	155	405	410	6/6	700	1050	1150	750	1150	1250	
二 提升门架	A15/18U250	2500	1760	3095	3455	1175	815	428	433	6/12	1000	1500	1750	1000	1500	1750	
	A15/18U270	2700	1860	3295	3655	1275	915	428	433	6/12	1000	1500	1750	1000	1500	1750	
	A15/18U300	3000	2010	3595	3955	1425	1065	428	433	6/12	1000	1500	1750	1000	1500	1750	
	A15/18U330	3300	2160	3895	4255	1575	1215	428	433	6/12	1000	1500	1750	1000	1500	1750	
	A15/18U360	3600	2310	4195	4555	1725	1365	428	433	6/12	1000	1500	1750	1000	1500	1750	
	A15/18U400	4000	2560	4595	4955	1975	1615	428	433	6/12	950	1400	1650	1000	1500	1750	
三 提升门架	A15/18N400	4000	2010	4770	4955	1250	1065	428	433	6/6	900	1300	1550	950	1400	1650	
	A15/18N430	4300	2110	5070	5255	1350	1165	445	450	6/6	850	1250	1450	900	1350	1550	
	A15/18N450	4500	2120	5130	5465	1510	1175	445	450	6/6	800	1200	1350	850	1300	1450	
	A15/18N480	4800	2235	5445	5755	1600	1290	445	450	6/6	750	1100	1250	800	1200	1350	
	A15/18N500	5000	2285	5595	5955	1700	1340	445	450	6/6	700	1050	1150	750	1150	1250	
	A15/18N550	5500	2460	6120	6455	1850	1515	445	450	3/6	500	850	950	600	950	1050	
	A15/18N600	6000	2685	6695	6955	2000	1740	445	450	3/6	350	650	750	450	750	850	
	N15/18N650	6500	5850	7160	7455	2200	1905	445	450	3/6	\	\	\	\	550	650	
	N15/18N700	7000	3085	7795	7955	2300	2140	445	450	3/6	\	\	\	\	350	450	

● 带内置侧移时起重量减100kg, 带外置侧移起重量减150kg。

2.0t/2.5t A系列内燃叉车门架配置表 (充气胎)

门架类型	门架名称	最大起升高度	门架高度				自由起升高度		前悬距		门架角度	起重量			
			门架收进高度	门架伸出高度		无挡货架	带标准挡货架	2.0t	2.5t	前/后		500mm 载荷中心距			
				无挡货架	带标准挡货架						2.0t	2.5t	2.0t	2.5t	
二 宽视野门架	A25M250	2500	1745	3135	3545	140	140	470	470	6/12	2000	2500	2000	2500	
	A25M270	2700	1845	3335	3745	140	140	470	470	6/12	2000	2500	2000	2500	
	A25M300	3000	1995	3635	4045	140	140	470	470	6/12	2000	2500	2000	2500	
	A25M330	3300	2145	3935	4345	140	140	470	470	6/12	2000	2500	2000	2500	
	A25M350	3500	2245	4135	4545	140	140	470	470	6/12	2000	2500	2000	2500	
	A25M360	3600	2345	4235	4645	140	140	470	470	6/12	2000	2500	2000	2500	
	A25M400	4000	2595	4635	5045	140	140	470	470	6/12	1900	2300	2000	2500	
	A25M430	4300	2745	4935	5345	140	140	470	470	6/6	1800	2100	1950	2450	
	A2														